



# پمپ آبروان

 [www.kalasanati.com](http://www.kalasanati.com)

 [@kalasanati.ir](https://www.instagram.com/kalasanati.ir)

 02188544230

Year: 2021

# PUMP

[www.kalasanati.com](http://www.kalasanati.com)

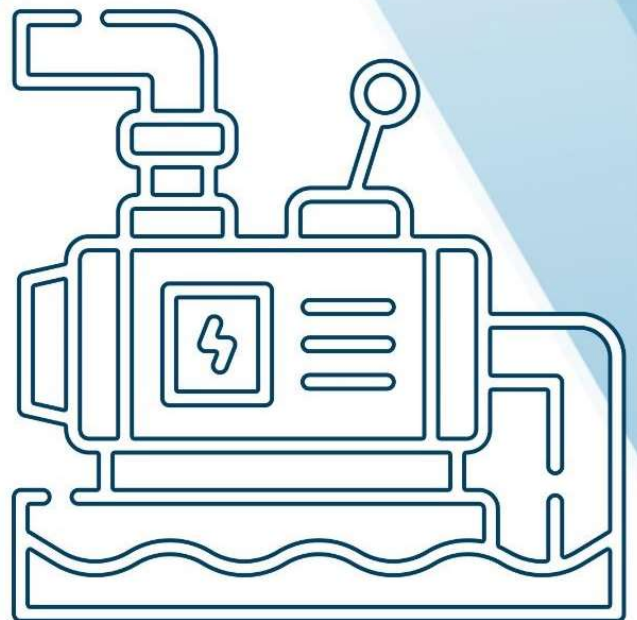



● نقشه فنی و ابعاد پمپ WKL 80

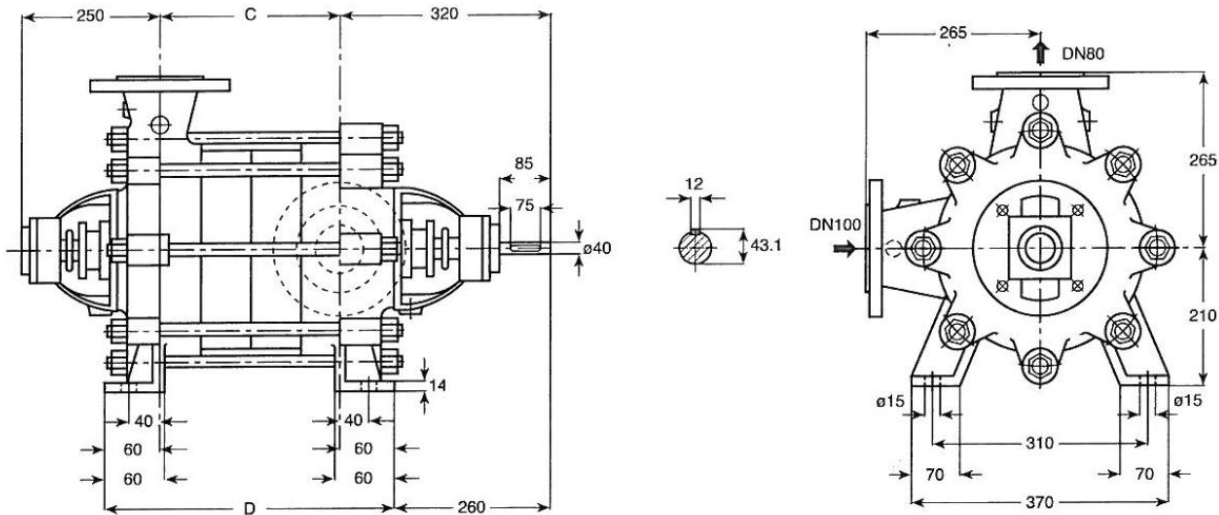

● جدول تعداد طبقات پمپ WKL 80

تعداد طبقات / Stages No.	1	2	3	4	5	6	7	8	9	10
C	110	193	276	359	442	525	608	691	774	857
D	230	313	396	479	562	645	728	811	894	977

● جدول میزان آبدهی و هد (ارتفاع) پمپ WKL 80 برای دور ۱۴۵۰ و ۲۹۰۰

تعداد طبقات	دور بر دقیقه	آبدهی (متر مکعب بر ساعت)					قطر پروانه (میلیمتر)	فلنج پمپ (میلیمتر)		مشخصات موتور			قطر لوله	
		100	80	60	40	20		مکش	رانش	قدرت		مکش	رانش	
										کیلو وات	اسب بخار			آمپر
1	ارتفاع (متر)	7	11	14	16	18	220	100	80	5.5	7.5	12.2	**	***
2		14	24	29	33	36	220			11	15	23.8		
3		22	34	43	50	55	220			15	20	32		
4		29	45	57	66	73	220			18.5	25	36.5		
5		36	56	71	83	91	220			22	30	44		
6		43	67	86	100	109	220			30	40	58.5		
7		50	78	100	116	127	220			37	50	70.5		
8		58	90	114	133	146	220			37	50	70.5		
9		65	101	129	149	164	220			45	60	85.5		
10		72	113	143	166	182	220			45	60	85.5		



تعداد طبقات	دور بر دقیقه	آبدهی (متر مکعب بر ساعت)					قطر پروانه (میلیمتر)	فلنج پمپ (میلیمتر)		مشخصات موتور			قطر لوله	
		170	140	110	80	50		مکش	رانش	قدرت		مکش	رانش	
										کیلو وات	اسب بخار			آمپر
1a	2900	-	-	36	44	49	100	80	18.5	25	34	**	***	
1a		-	35	45	52	56			22	30	39.5			
1a		35	47	56	63	67			30	40	54			
1		41	51	59	66	70			37	50	67			
2a		-	73	93	106	116			45	60	81.5			
2a		64	88	106	120	129			55	75	98			
2		81	101	117	131	141			75	100	131			
3a		-	120	150	169	184			75	100	131			
3a		106	142	168	189	202			90	125	158			
3		121	152	176	197	212			110	150	193			
4a		128	176	212	240	258			110	150	193			

• نودارهای همپوشانی پمپ WKL 80 برای دور ۱۴۵۰ و ۲۹۰۰

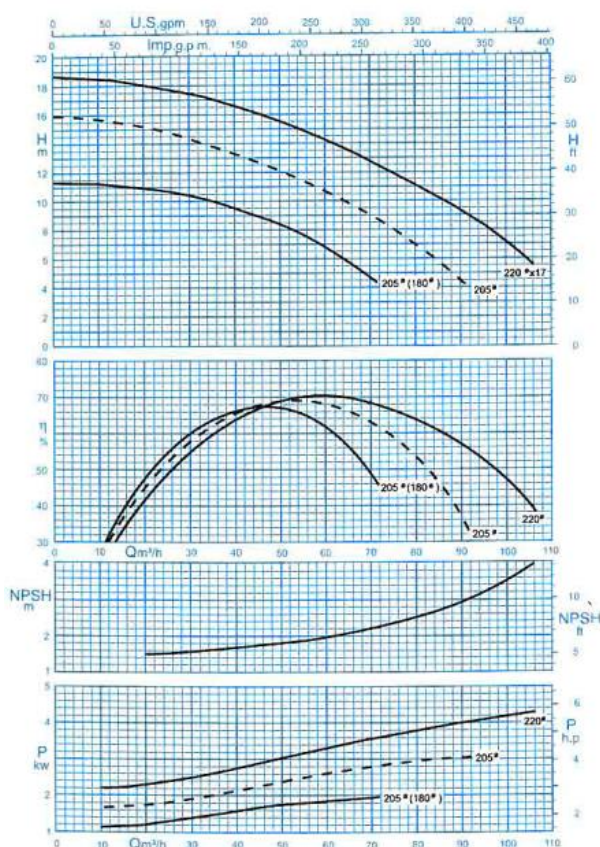

دور موتور ۱۴۵۰ / 1450 rpm  
منحنی یک طبقه / For 1 Stage

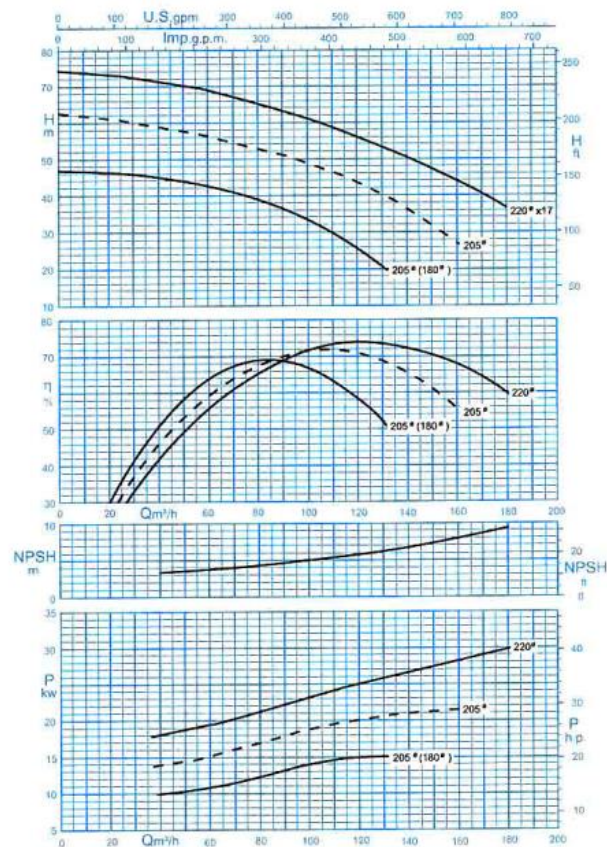

دور موتور ۲۹۰۰ / 2900 rpm  
منحنی یک طبقه / For 1 Stage



WKL 80/1 آبروان						
جریان (Amp)	قدرت موتور کیلو وات (KW)	قدرت موتور اسب بخار (HP)	ارتفاع در نقطه راندمان (m)	آبدهی در نقطه راندمان (m <sup>3</sup> /h)	قطر پروانه میلی متر (mm)	دور در دقیقه (rpm)
12.20	5.5	7.5	15.00	40	220	1450
			16.00	40		
			14.00	60		
			11.00	80		
67.00	37	50.00	65.00	80		2900
			66.00	80		
			59.00	110		
			51.00	140		
وزن 121 (kg)		قطر دهانه مکش 100 (mm)		قطر دهانه رانش 80 (mm)		

WKL 80/1a آبروان پروانه: 215 mm						
جریان (Amp)	قدرت موتور کیلو وات (KW)	قدرت موتور اسب بخار (HP)	ارتفاع در نقطه راندمان (m)	آبدهی در نقطه راندمان (m <sup>3</sup> /h)	قطر پروانه میلی متر (mm)	دور در دقیقه (rpm)
12.20	4	5.50	11.00	60	215	1450
54.00	30	40.00	60.00	80	215	2900
			63.00	80		
			56.00	110		
			47.00	140		
وزن 121(kg)		قطر دهانه مکش 100 (mm)		قطر دهانه رانش 80 (mm)		

WKL 80/1a آبروان پروانه: 180 mm						
جریان (Amp)	قدرت موتور کیلو وات (KW)	قدرت موتور اسب بخار (HP)	ارتفاع در نقطه راندمان (m)	آبدهی در نقطه راندمان (m <sup>3</sup> /h)	قطر پروانه میلی متر (mm)	دور در دقیقه (rpm)
34.00	18.50	25.00	44.00	80	180	2900
			36.00	110		
وزن 121 (kg)		قطر دهانه مکش 100 (mm)		قطر دهانه رانش 80 (mm)		



آبروان WKL 80/2						
جریان (Amp)	قدرت موتور کیلو وات (KW)	قدرت موتور اسب بخار (HP)	ارتفاع در نقطه راندمان (m)	آبدهی در نقطه راندمان (m <sup>3</sup> /h)	قطر پروانه میلی متر (mm)	دور در دقیقه (rpm)
23.30	11	15.00	31.00	40	220	1450
			33.00	40		
			29.00	60		
			24.00	80		
131.00	75	100.00	131.00	80	220	2900
			130.00	80		
			117.00	110		
			101.00	140		
وزن 159 (kg)		قطر دهانه مکش 100 (mm)		قطر دهانه رانش 80 (mm)		

آبروان WKL 80/2a پروانه: 205mm						
جریان (Amp)	قدرت موتور کیلو وات (KW)	قدرت موتور اسب بخار (HP)	ارتفاع در نقطه راندمان (m)	آبدهی در نقطه راندمان (m <sup>3</sup> /h)	قطر پروانه میلی متر (mm)	دور در دقیقه (rpm)
81.50	45	60.00	101.00	80	205	2900
			106.00	80		
			93.00	110		
			75.00	140		
وزن 159 (kg)		قطر دهانه مکش 100 (mm)		قطر دهانه رانش 80 (mm)		

آبروان WKL 80/2a پروانه: 210mm						
جریان (Amp)	قدرت موتور کیلو وات (KW)	قدرت موتور اسب بخار (HP)	ارتفاع در نقطه راندمان (m)	آبدهی در نقطه راندمان (m <sup>3</sup> /h)	قطر پروانه میلی متر (mm)	دور در دقیقه (rpm)
98.00	55	75.00	118.00	80	210	2900
			120.00	80		
			106.00	110		
			88.00	140		
وزن 159 (kg)		قطر دهانه مکش 100 (mm)		قطر دهانه رانش 80 (mm)		



آبروان WKL 80/3						
جریان (Amp)	قدرت موتور کیلو وات (KW)	قدرت موتور اسب بخار (HP)	ارتفاع در نقطه راندمان (m)	آبدهی در نقطه راندمان (m <sup>3</sup> /h)	قطر پروانه میلی متر (mm)	دور در دقیقه (rpm)
32.00	15	20.00	50.00	39	220	1450
			50.00	40		
			43.00	60		
			34.00	80		
193.00	110	150.00	195.00	80		2900
			197.00	80		
			176.00	110		
			152.00	140		
وزن 183 (kg)		قطر دهانه مکش 100 (mm)		قطر دهانه رانش 80 (mm)		

آبروان WKL 80/3a پروانه: 215mm						
جریان (Amp)	قدرت موتور کیلو وات (KW)	قدرت موتور اسب بخار (HP)	ارتفاع در نقطه راندمان (m)	آبدهی در نقطه راندمان (m <sup>3</sup> /h)	قطر پروانه میلی متر (mm)	دور در دقیقه (rpm)
158.00	90	125.00	186.00	80	215	2900
			189.00	80		
			168.00	110		
			142.00	140		
وزن 183 (kg)		قطر دهانه مکش 100 (mm)		قطر دهانه رانش 80 (mm)		

آبروان WKL 80/4a پروانه: 210mm						
جریان (Amp)	قدرت موتور کیلو وات (KW)	قدرت موتور اسب بخار (HP)	ارتفاع در نقطه راندمان (m)	آبدهی در نقطه راندمان (m <sup>3</sup> /h)	قطر پروانه میلی متر (mm)	دور در دقیقه (rpm)
193.00	110	150.00	240.00	80	210	2900
			212.00	110		
			200.00	120		
			167.00	140		
وزن 210 (kg)		قطر دهانه مکش 100 (mm)		قطر دهانه رانش 80 (mm)		



آبروان WKL 80/4a						
جریان (Amp)	قدرت موتور کیلو وات (KW)	قدرت موتور اسب بخار (HP)	ارتفاع در نقطه راندمان (m)	آبدهی در نقطه راندمان (m <sup>3</sup> /h)	قطر پروانه میلی متر (mm)	دور در دقیقه (rpm)
36.50	18.50	25.00	63.00	40	220	1450
			66.00	40		
			57.00	60		
			45.00	80		
وزن 210 (kg)			قطر دهانه مکش 100 (mm)		قطر دهانه رانش 80 (mm)	

آبروان WKL 80/5a						
جریان (Amp)	قدرت موتور کیلو وات (KW)	قدرت موتور اسب بخار (HP)	ارتفاع در نقطه راندمان (m)	آبدهی در نقطه راندمان (m <sup>3</sup> /h)	قطر پروانه میلی متر (mm)	دور در دقیقه (rpm)
44.00	22	30.00	80.00	40	220	1450
			83.00	40		
			71.00	60		
			56.00	80		
وزن 237 (kg)			قطر دهانه مکش 100 (mm)		قطر دهانه رانش 80 (mm)	

آبروان WKL 80/6a						
جریان (Amp)	قدرت موتور کیلو وات (KW)	قدرت موتور اسب بخار (HP)	ارتفاع در نقطه راندمان (m)	آبدهی در نقطه راندمان (m <sup>3</sup> /h)	قطر پروانه میلی متر (mm)	دور در دقیقه (rpm)
58.50	30	40.00	100.00	40	220	1450
			102.00	40		
			90.00	40		
			86.00	60		
			67.00	80		
وزن 264 (kg)			قطر دهانه مکش 100 (mm)		قطر دهانه رانش 80 (mm)	



آبروان WKL 80/7a						
جریان (Amp)	قدرت موتور کیلو وات (KW)	قدرت موتور اسب بخار (HP)	ارتفاع در نقطه راندمان (m)	آبدهی در نقطه راندمان (m <sup>3</sup> /h)	قطر پروانه میلی متر (mm)	دور در دقیقه (rpm)
70.50	37	50.00	110.00	40	220	1450
			116.00	40		
			90.00	60		
			90.00	70		
			78.00	80		
وزن 291 (kg)		قطر دهانه مکش 100 (mm)		قطر دهانه رانش 80 (mm)		

آبروان WKL 80/8a						
جریان (Amp)	قدرت موتور کیلو وات (KW)	قدرت موتور اسب بخار (HP)	ارتفاع در نقطه راندمان (m)	آبدهی در نقطه راندمان (m <sup>3</sup> /h)	قطر پروانه میلی متر (mm)	دور در دقیقه (rpm)
70.50	37	50.00	130.00	40	220	1450
			133.00	40		
			114.00	60		
			78.00	80		
وزن 318 (kg)		قطر دهانه مکش 100 (mm)		قطر دهانه رانش 80 (mm)		

آبروان WKL 80/9a						
جریان (Amp)	قدرت موتور کیلو وات (KW)	قدرت موتور اسب بخار (HP)	ارتفاع در نقطه راندمان (m)	آبدهی در نقطه راندمان (m <sup>3</sup> /h)	قطر پروانه میلی متر (mm)	دور در دقیقه (rpm)
80.50	45	60.00	145.00	40	220	1450
			149.00	40		
			132.00	50		
			129.00	60		
			101.00	80		
وزن 345 (kg)		قطر دهانه مکش 100 (mm)		قطر دهانه رانش 80 (mm)		





آبروان WKL 80/10a						
جریان (Amp)	قدرت موتور کیلو وات (KW)	قدرت موتور اسب بخار (HP)	ارتفاع در نقطه راندمان (m)	آبدهی در نقطه راندمان (m <sup>3</sup> /h)	قطر پروانه میلی متر (mm)	دور در دقیقه (rpm)
80.50	45	60.00	162.00	40	220	1450
			166.00	40		
			143.00	60		
			132.00	70		
			113.00	80		
وزن 372 (kg)			قطر دهانه مکش 100 (mm)		قطر دهانه رانش 80 (mm)	